

仕 様 書

カトウラフター

M R - 2 2 0 S P

パワーラフィングジブ仕様

クレーン主要諸元

1. 呼 称 22 t 吊りラフテレーンクレーン

2. 型 式 KR - 22H -

3. 性 能

最大定格総荷重

6.7 mブーム	22,000 kg	×	3.0 m	(6本掛)
11.0 mブーム	12,000 kg	×	6.0 m	(4本掛)
15.2 mブーム	12,000 kg	×	5.5 m	(4本掛)
21.6 mブーム	8,000 kg	×	6.5 m	(4本掛)
28.0 mブーム	6,500 kg	×	7.0 m	(4本掛)
5.4 mジブ	3,000 kg	×	73°	(1本掛)
8.2 mジブ	2,000 kg	×	75°	(1本掛)
ルースタシブ	4,000 kg			(1本掛)

ブーム長さ 6.7 m ~ 28.0 m

ジブ長さ 5.4 m - 8.2 m

最大地上揚程 28.9 m (ブーム)
37.1 m (ジブ)

巻上ロープ速度

主 巻 107 m/min (4層目)
補 巻 94 m/min (2層目)

フック速度

主フック (□-ブ°掛数 6) 17.8 m/min (4層目)
補フック (□-ブ°掛数 1) 94 m/min (2層目)

ブーム起伏範囲 -10.5° ~ 81°

ブーム上げ速度 0 ~ 81° / 30 sec

ブーム伸長速度 6.7 ~ 28.0 m / 68 sec

旋 回 速 度 2.6 rpm

旋回後端半径 2.40 m (スライドシブブラケット)
2.23 m (カウンタウエイト)

4 . クレーン部の装置及び構造

ブーム形式		箱型 6 段油圧伸縮式 (2 ・ 3 段同時、 4 ・ 5 ・ 6 段同時)
ジブ形式		2 段式 (2 段目引出) 油圧無段階傾斜式 (オフセット角度 5 ° ~ 4 5 °)
ブーム伸縮装置		油圧シリンダ (2 本) 及びワイヤロープ併用式
ブーム起伏装置		油圧シリンダ直押式
巻上装置		シングルウインチ 2 基、油圧モータ駆動・ハスバ・平歯車 2 段減速式 自動ブレーキ付 (足踏ブレーキ付 , 自由降下装置付) 圧力補償付流量調整弁付
旋回装置		油圧モータ駆動・遊星歯車減速式 (ネガティブブレーキ内蔵) フリー・ロック切換式
旋回サークル		ボールベアリング式
アウトリガ装置	形式	全油圧式 H 型 (フロート , パーチカルシリンダー体型)
	張出幅	6 , 0 0 0 mm (最大張出) 5 , 2 0 0 mm (中間張出) 4 , 4 0 0 mm (中間張出) 3 , 4 0 0 mm (中間張出) 2 , 0 9 0 mm (最縮小張出)
ワイヤロープ	主巻	SeS(48)+6×WS(31) 1 6 mm × 1 6 0 m
	補巻	IWRC 6×Fi(29) 1 6 mm × 8 0 m

5 . 油 圧 装 置

油圧ポンプ		2 連可変プランジャ型 , ギヤ + プランジャ型
油圧モータ	巻上用 旋回用	アキシャルプランジャ型 アキシャルプランジャ型
コントロールバルブ		マルチプル自動復元式 (圧力補償付流量調整弁付)
シリンダ		ダブルアクティング式
オイルリザーバ容量		4 4 0 ・

6 . 安 全 装 置

A C S (過負荷防止装置・音声警報装置付)、旋回自動停止装置、
作業範囲制限装置、アウトリガ張出幅自動検出装置、
ブーム自然降下防止装置、過巻防止装置、ドラムロック装置 (補巻)、
ドラムホールド安全装置、自動ブレーキ装置、乱巻防止装置、
油圧安全弁、アウトリガロック装置、角度指示器、旋回警告灯、
作動油オーバーヒート警報装置、作動油フィルタ目づまり警報装置

7 . 標 準 装 置

油圧式除湿冷暖房装置、時計付 AM/FM ラジオ、ドラム回転指示装置
間欠付天井ワイパー (ウォッシャー付)

8 . オプション 装 置

ウインチ確認カメラ、テレビ放送受信装置、後方確認カメラ、
A C S 外部表示装置、拡声器、電動リモコンサイドミラー、ドアバイザー

キャリア部主要諸元

1. 走行性能

最高速度		49 km/h
登坂能力		0.6 (tan)
最小回転半径	2輪操向	8.3 m
	4輪操向	5.0 m

2. 寸法・重量

全長		9,065 mm
全幅		2,395 mm
全高		3,400 mm
軸距		3,500 mm
輪距	前輪	1,965 mm
	後輪	1,965 mm
乗車定員		1 人
車両総重量		25,305 kg
前軸重		12,400 kg
後軸重		12,905 kg

3. エンジン(建設省排出ガス対策型)

名称	三菱 6D16-TE1 (ターボ付)	
型式	水冷4サイクル直列6気筒 直接噴射式ディーゼルエンジン	
総排気量	7,545 cc	
走行時最大出力	162 kW / 2,800 min ⁻¹	
走行時最大トルク	686 N・m / 1,600 min ⁻¹	TRIAS(JIS D 1004)
作業時最大出力	130 kW / 1,800 min ⁻¹	
作業時最大トルク	686 N・m / 1,600 min ⁻¹	(JIS D 0006)
	(作業時最大回転数は1,800 min ⁻¹)	

4. 下部走行体の装置及び構造

走行駆動形式	2輪駆動(4×2)・4輪駆動(4×4)切換式	
トルクコンバ-タ形式	3要素 1段(自動ロックアップクラッチ付)	
変速機形式	自動及び手動変速式	
変速段数	前進4段 後退2段(Hi/Low切換)	
車軸形式	前軸、後軸	全浮動式 2段減速機付

ブレーキ装置	主ブレーキ 駐車ブレーキ 補助ブレーキ	2系統空気油圧複合式 4輪ディスクブレーキ(ダブルキャリパ) 機械式・推進軸制動内部拡張式 トルコンロックアップ連動排気ブレーキ 作業用補助制動装置
懸架方式	前軸 後軸	コイルスプリング, 4リンク式(油圧ロックシリンダ付) コイルスプリング, 4リンク式(油圧ロックシリンダ付)
ステアリング装置	形式 モード	全油圧式パワーステアリング 逆ステアリング補正機構付 前2輪、カウンタ、クラブ、後2輪、前後輪独立(5モード) (リヤステ自動ロック機構付)
タイヤ	前輪、後輪	3 8 5 / 9 5 R 2 5 1 7 0 E R O A D
燃料タンク容量		3 0 0 ・

5 . 安 全 装 置

電動格納サイドミラー、緊急用かじ取装置、後輪ステアリング自動ロック装置、
ミスシフト防止装置、ブレーキ液漏警報装置、サスペンションロック装置、作業用補助制動装置、
オーバーラン警報装置、ラジエータ液面警報装置、エアフィルタ目づまり警報装置

全装備(車検登録重量)で基本通行条件のC条件適合車です。

作業範囲図

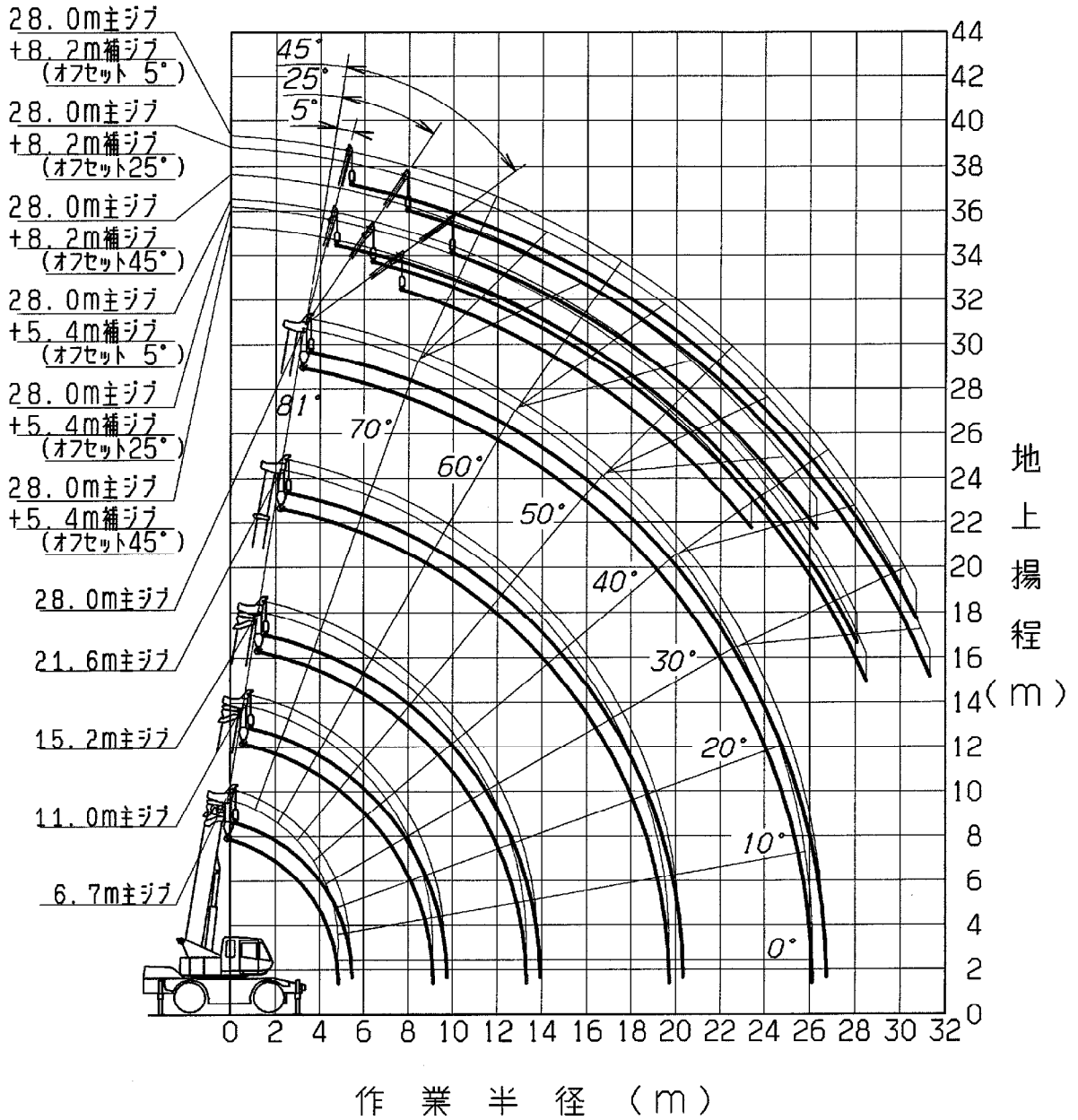

(注意) 1) 本図は主ジブ, 補ジブのたわみを含んでいません。
2) 本図はアウトリガ最大張出(全周)のものです。

定格総荷重表 (1)

(単位 : ton)

アウトリガ最大(6.0m)張出 (全周)					
作業半径 (m)	6.7m ﾌﾞｰﾑ	11.0m ﾌﾞｰﾑ	15.2m ﾌﾞｰﾑ	21.6m ﾌﾞｰﾑ	28.0m ﾌﾞｰﾑ
3.0	22.00	12.00	12.00	8.00	
3.5	20.00	12.00	12.00	8.00	
4.0	17.00	12.00	12.00	8.00	6.50
4.5	15.00	12.00	12.00	8.00	6.50
5.0		12.00	12.00	8.00	6.50
5.5		12.00	12.00	8.00	6.50
6.0		12.00	11.50	8.00	6.50
6.5		11.30	10.60	8.00	6.50
7.0		10.70	9.90	7.85	6.50
8.0		8.95	8.60	7.10	5.90
9.0		7.05	7.00	6.35	5.35
10.0			5.65	5.70	4.80
11.0			4.60	5.10	4.30
12.0			3.85	4.50	3.85
13.0			3.15	3.80	3.50
14.0				3.30	3.20
15.0				2.85	2.90
16.0				2.45	2.65
17.0				2.10	2.45
18.0				1.80	2.15
19.0				1.55	1.85
20.0				1.40(19.7m)	1.60
21.0					1.40
22.0					1.20
23.0					1.05
24.0					0.90
25.0					0.75
26.0					0.65
危険角度	-	-	-	-	-

(単 位 : ton)

アウトリガ中間(5.2m)張出 (側方)					
作業半径 (m)	6.7m ﾌﾞｰﾑ	11.0m ﾌﾞｰﾑ	15.2m ﾌﾞｰﾑ	21.6m ﾌﾞｰﾑ	28.0m ﾌﾞｰﾑ
3.0	22.00	12.00	12.00	8.00	
3.5	20.00	12.00	12.00	8.00	
4.0	17.00	12.00	12.00	8.00	6.50
4.5	15.00	12.00	12.00	8.00	6.50
5.0		12.00	12.00	8.00	6.50
5.5		12.00	12.00	8.00	6.50
6.0		12.00	11.50	8.00	6.50
6.5		10.25	10.05	8.00	6.50
7.0		8.85	8.80	7.85	6.50
8.0		6.75	6.70	7.10	5.90
9.0		5.35	5.30	5.90	5.35
10.0			4.25	4.90	4.80
11.0			3.45	4.05	4.30
12.0			2.80	3.40	3.75
13.0			2.25	2.90	3.20
14.0				2.45	2.75
15.0				2.10	2.40
16.0				1.75	2.10
17.0				1.45	1.80
18.0				1.15	1.55
19.0				0.95	1.30
20.0				0.85(19.7m)	1.10
21.0					0.90
22.0					0.75
23.0					0.60
24.0					0.45
危険角度	-	-	-	-	19°

(単位 : ton)

アウトリガ中間(4.4m)張出 (側方)					
作業半径 (m)	6.7m ﾌﾞｰﾑ	11.0m ﾌﾞｰﾑ	15.2m ﾌﾞｰﾑ	21.6m ﾌﾞｰﾑ	28.0m ﾌﾞｰﾑ
3.0	22.00	12.00	12.00	8.00	
3.5	20.00	12.00	12.00	8.00	
4.0	17.00	12.00	12.00	8.00	6.50
4.5	15.00	12.00	12.00	8.00	6.50
5.0		12.00	12.00	8.00	6.50
5.5		10.20	10.15	8.00	6.50
6.0		8.80	8.75	8.00	6.50
6.5		7.50	7.45	8.00	6.50
7.0		6.50	6.45	7.05	6.50
8.0		5.00	4.90	5.55	5.90
9.0		3.90	3.80	4.45	4.80
10.0			3.00	3.60	3.95
11.0			2.40	3.00	3.30
12.0			1.80	2.45	2.80
13.0			1.35	2.05	2.35
14.0				1.65	2.00
15.0				1.35	1.70
16.0				1.05	1.40
17.0				0.80	1.15
18.0				0.60	0.95
19.0				0.40	0.75
20.0					0.55
21.0					0.40
危険角度	-	-	-	-	35°

(単位 : ton)

アウトリガ中間(3.4m)張出 (側方)					
作業半径 (m)	6.7m ﾌﾞｰﾑ	11.0m ﾌﾞｰﾑ	15.2m ﾌﾞｰﾑ	21.6m ﾌﾞｰﾑ	28.0m ﾌﾞｰﾑ
3.0	22.00	12.00	12.00	8.00	
3.5	16.50	12.00	12.00	8.00	
4.0	12.50	12.00	12.00	8.00	6.50
4.5	9.90	9.55	9.50	8.00	6.50
5.0		7.90	7.85	8.00	6.50
5.5		6.55	6.50	7.00	6.50
6.0		5.55	5.45	6.15	6.30
6.5		4.70	4.65	5.30	5.60
7.0		4.05	4.00	4.60	4.95
8.0		3.05	3.00	3.55	3.90
9.0		2.30	2.25	2.80	3.15
10.0			1.65	2.25	2.55
11.0			1.10	1.80	2.10
12.0			0.70	1.40	1.70
13.0				1.05	1.40
14.0				0.70	1.10
15.0				0.45	0.85
16.0					0.60
危険角度	-	-	20°	38°	49°

(単位 : ton)

アウトリガ最縮小(2.09m)張出 (側方)					
作業半径 (m)	6.7m 7°-Δ	11.0m 7°-Δ	15.2m 7°-Δ	21.6m 7°-Δ	28.0m 7°-Δ
3.0	9.70	9.55	9.10	8.00	
3.5	7.30	7.20	7.15	7.10	
4.0	5.75	5.60	5.55	5.90	4.90
4.5	4.60	4.45	4.40	4.95	4.20
5.0		3.60	3.55	4.20	3.65
5.5		2.95	2.90	3.50	3.20
6.0		2.45	2.40	2.95	2.75
6.5		2.00	1.95	2.50	2.40
7.0		1.65	1.60	2.15	2.10
8.0		0.95	0.90	1.55	1.60
危険角度	-	15°	50°	62°	69°

定格総荷重表 (2)

28.0 m ブーム + 5.4 m ジブ						
アウトリガ最大(6.0m)張出 (全周)						
ブーム 角度 (°)	おれット 5°		おれット 25°		おれット 45°	
	作業半径 (m)	荷重 (ton)	作業半径 (m)	荷重 (ton)	作業半径 (m)	荷重 (ton)
81	5.2	3.00	7.0	2.50	8.3	1.55
77.7	7.2	3.00	8.9	2.50	10.0	1.49
75	8.9	3.00	10.4	2.30	11.4	1.44
73	10.0	3.00	11.5	2.14	12.4	1.41
70	11.7	2.60	13.1	1.94	13.9	1.38
65	14.3	2.15	15.7	1.69	16.3	1.34
60	16.8	1.83	18.1	1.49	18.7	1.30
55	19.2	1.55	20.3	1.35	20.8	1.25
50	21.3	1.34	22.3	1.19	22.7	1.14
48	22.1	1.19	23.1	1.11	23.4	1.09
45	23.3	0.96	24.2	0.91		
40	25.1	0.68	25.8	0.65		
35	26.7	0.46	27.3	0.44		
30	28.1	0.30	28.5	0.29		
危険角度	28°		28°		46°	

28.0 m ブーム + 5.4 m ジブ						
アウトリガ中間(5.2m)張出 (側方)						
ブーム 角度 (°)	おれット 5°		おれット 25°		おれット 45°	
	作業半径 (m)	荷重 (ton)	作業半径 (m)	荷重 (ton)	作業半径 (m)	荷重 (ton)
81	5.2	3.00	7.0	2.50	8.3	1.55
77.7	7.2	3.00	8.9	2.50	10.0	1.49
75	8.9	3.00	10.4	2.30	11.4	1.44
73	10.0	3.00	11.5	2.14	12.4	1.41
70	11.7	2.60	13.1	1.94	13.9	1.38
65	14.3	2.15	15.7	1.69	16.3	1.34
59	17.3	1.77	18.5	1.46	19.1	1.28
57	18.2	1.53	19.4	1.40	19.9	1.27
55	19.1	1.31	20.2	1.21	20.8	1.16
50	21.2	0.88	22.2	0.82	22.6	0.81
45	23.2	0.55	24.0	0.53		
40	25.0	0.31	25.7	0.29		
危険角度	38°		38°		48°	

28.0 m ブーム + 5.4 m ジブ						
アウトリガ中間(4.4m)張出 (側方)						
ブーム 角度 (°)	おセット 5°		おセット 25°		おセット 45°	
	作業半径 (m)	荷重 (ton)	作業半径 (m)	荷重 (ton)	作業半径 (m)	荷重 (ton)
81	5.2	3.00	7.0	2.50	8.3	1.55
77.7	7.2	3.00	8.9	2.50	10.0	1.49
75	8.9	3.00	10.4	2.30	11.4	1.44
73	10.0	3.00	11.5	2.14	12.4	1.41
70	11.7	2.60	13.1	1.94	13.9	1.38
66	13.8	2.19	15.2	1.73	15.9	1.35
64	14.7	1.91	16.1	1.65	16.8	1.33
62	15.7	1.60	17.1	1.40	17.7	1.31
60	16.7	1.31	18.0	1.18	18.7	1.11
55	19.0	0.79	20.0	0.75	20.8	0.67
50	21.1	0.42	22.0	0.41	22.6	0.37
危険角度	48°		48°		48°	

28.0 m ブーム + 5.4 m ジブ						
アウトリガ中間(3.4m)張出 (側方)						
ブーム 角度 (°)	おセット 5°		おセット 25°		おセット 45°	
	作業半径 (m)	荷重 (ton)	作業半径 (m)	荷重 (ton)	作業半径 (m)	荷重 (ton)
81	5.2	3.00	7.0	2.50	8.3	1.55
77.7	7.2	3.00	8.9	2.50	10.0	1.49
75	8.9	3.00	10.4	2.30	11.4	1.44
74	9.4	3.00	10.9	2.22	11.9	1.42
72	10.5	2.49	12.0	2.07	12.9	1.40
70	11.5	2.04	13.0	1.75	13.9	1.38
68	12.6	1.66	14.0	1.45	14.8	1.36
65	14.1	1.20	15.4	1.07	16.2	1.00
60	16.5	0.60	17.7	0.53	18.4	0.51
危険角度	58°		58°		58°	

28.0 m ブーム + 8.2 m ジブ						
アウトリガ最大(6.0m)張出 (全周)						
ブーム 角度 (°)	おセット 5°		おセット 25°		おセット 45°	
	作業半径 (m)	荷重 (ton)	作業半径 (m)	荷重 (ton)	作業半径 (m)	荷重 (ton)
81	6.0	2.00	8.7	1.20	10.2	0.80
76	9.4	2.00	11.6	1.20	13.0	0.80
75	10.0	2.00	12.2	1.20	13.6	0.78
72	11.9	1.81	14.0	1.20	15.2	0.75
70	13.0	1.71	15.1	1.18	16.3	0.74
65	15.9	1.49	17.8	1.12	18.8	0.72
60	18.6	1.33	20.3	1.05	21.1	0.69
55	21.2	1.20	22.7	0.98	23.2	0.67
50	23.6	1.04	24.9	0.90	25.2	0.66
48	24.5	0.99	25.7	0.87	26.0	0.65
47	24.8	0.94	26.2	0.85	26.3	0.64
45	25.6	0.83	26.9	0.78		
40	27.5	0.58	28.6	0.55		
35	29.2	0.39	30.0	0.39		
30	30.7	0.24	31.3	0.24		
危険角度	28°		28°		45°	

28.0 m ブーム + 8.2 m ジブ						
アウトリガ中間(5.2m)張出 (側方)						
ブーム 角度 (°)	おセット 5°		おセット 25°		おセット 45°	
	作業半径 (m)	荷重 (ton)	作業半径 (m)	荷重 (ton)	作業半径 (m)	荷重 (ton)
81	6.0	2.00	8.7	1.20	10.2	0.80
76	9.4	2.00	11.6	1.20	13.0	0.80
75	10.0	2.00	12.2	1.20	13.6	0.78
72	11.9	1.81	14.0	1.20	15.2	0.75
70	13.0	1.71	15.1	1.18	16.3	0.74
65	15.9	1.49	17.8	1.12	18.8	0.72
60	18.6	1.33	20.3	1.05	21.1	0.69
56	20.7	1.20	22.2	0.99	22.8	0.68
55	21.2	1.11	22.7	0.98	23.2	0.67
50	23.4	0.74	24.9	0.68	25.2	0.65
45	25.5	0.45	26.7	0.43		
40	27.4	0.24	28.4	0.24		
危険角度	38°		38°		48°	

28.0 m ブーム + 8.2 m ジブ						
アウトリガ中間(4.4m)張出 (側方)						
ブーム 角度 (°)	おセット 5°		おセット 25°		おセット 45°	
	作業半径 (m)	荷重 (ton)	作業半径 (m)	荷重 (ton)	作業半径 (m)	荷重 (ton)
81	6.0	2.00	8.7	1.20	10.2	0.80
76	9.4	2.00	11.6	1.20	13.0	0.80
75	10.0	2.00	12.2	1.20	13.6	0.78
72	11.9	1.81	14.0	1.20	15.2	0.75
70	13.0	1.71	15.1	1.18	16.3	0.74
65	15.9	1.49	17.8	1.12	18.8	0.72
63	16.9	1.42	18.8	1.09	19.7	0.71
60	18.5	1.12	20.3	1.00	21.1	0.69
57	19.9	0.84	21.7	0.74	22.4	0.68
55	20.9	0.67	22.6	0.60	23.2	0.61
50	23.2	0.34	24.7	0.31		
危険角度	48°		48°		53°	

28.0 m ブーム + 8.2 m ジブ						
アウトリガ中間(3.4m)張出 (側方)						
ブーム 角度 (°)	おセット 5°		おセット 25°		おセット 45°	
	作業半径 (m)	荷重 (ton)	作業半径 (m)	荷重 (ton)	作業半径 (m)	荷重 (ton)
81	6.0	2.00	8.7	1.20	10.2	0.80
76	9.4	2.00	11.6	1.20	13.0	0.80
75	10.0	2.00	12.2	1.20	13.6	0.78
72	11.9	1.81	14.0	1.20	15.2	0.75
70	13.0	1.71	15.1	1.18	16.3	0.74
68	13.9	1.46	16.2	1.15	17.3	0.73
65	15.6	1.03	17.7	0.86	18.8	0.72
60	18.2	0.50	20.1	0.42	21.1	0.41
危険角度	58°		58°		58°	

【注意事項】

アウトリガ使用時

1. 定格総荷重表は、水平堅土上において機体を水平に設置した状態での保証できる最大荷重を示しており、フックその他のつり具等の質量を含んだ値です。
 部分は機械の強度によって定められ、他は機体の安定度によって定められています。

フックの種類	22 トン	4.0 トン
質量	200 kg	60 kg

2. 作業半径は、ブームのたわみを含んだ実際の値にもとづいていますので、必ず作業半径を基準として作業を行ってください。
3. ジブの作業半径は28.0mブームにジブを装着して作業を行った値を示し、他のブーム長さでのジブ作業はブーム角度だけを基準として行ってください。
4. アウトリガ張出状態によって側方域でのつり上げ性能は異なります。従って各々の張出状態における定格総荷重表で作業を行ってください。前方、後方域でのつり上げ性能はアウトリガ最大張出の定格総荷重表で作業を行ってください。

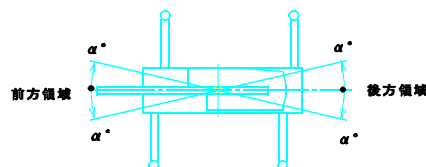

アウトリガ張出状態	中間張出(5.2m)	中間張出(4.4m)	中間張出(3.4m)	最縮小張出
領域 °	35	30	20	3

5. アウトリガ最縮小張出ではジブ作業を行わないでください。
6. ルースタシーブの定格総荷重は、ブームの定格総荷重よりブームに取り付けられているつり具等の質量を差し引いたものとし、かつ限度を4,000kgとします。
7. ブームの長さが規定の長さをこえる場合には、規定の長さか、一段上のブーム長さかのいずれか、小さい方の定格総荷重で作業を行ってください。

- 8 . ジブを装着したままでブーム作業を行う場合は定格総荷重より、つり具等の質量の他に1,150kgを差し引いてください。 なおこの場合、ルースタシブは使用しないでください。
- 9 . 各々の作業状態におけるブーム危険角度は表のとおりです。 ブームを危険角度以下にしますと無負荷でも転倒しますので充分注意してください。
- 10 . 各ブーム長さに対する標準フック巻掛本数は下表のとおりです。 ただし標準フック以外の掛数で使用する場合は、ワイヤロープ1本当たり3,800kgを限度としてください。

ブーム長さ	6.7m	11.0~28.0m	ジブ [*] /ルースタシブ [*]
巻掛本数	6	4	1

- 11 . ジブ使用時、ジブオフセット角度が規定の角度をこえる場合には、規定の角度より一段大きいジブオフセット角度の定格総荷重で作業を行ってください。
- 12 . 自由降下作業は原則としてフックのみを降下するときに使用しますが、やむをえずつり荷を自由降下する場合には定格総荷重の20%までを限度とし急激なブレーキ操作は絶対にさけてください。
- 13 . 定格総荷重表は風による影響を含んでいません。瞬間風速が10m/secをこえる場合は作業を中止してください。
- 14 . 定格総荷重をこえる作業を行った場合、及び正しい使い方を行わなかった場合は転倒又は破損します。 この場合本機の保証はいたしません。

定格総荷重表 (3)

(単位:ton)

作業 半径(m)	アウトリガ不使用				定置つり	
	6.7m \uparrow - \downarrow		11.0m \uparrow - \downarrow		15.2m \uparrow - \downarrow	
	前方	全周	前方	全周	前方	全周
3.0		6.00		5.50		5.20
3.5	8.50	4.50	8.50	4.10	8.00	3.80
4.0	8.50	3.30	8.50	3.20	8.00	3.00
4.5	7.50	2.55	7.20	2.55	6.50	2.40
5.0			6.10	2.00	5.40	1.90
5.5			5.10	1.55	4.55	1.50
6.0			4.25	1.20	3.85	1.15
6.5			3.55	0.90	3.30	0.85
7.0			3.00	0.65	2.80	
8.0			2.15		2.05	
9.0			1.55		1.50	
10.0					1.00	
11.0					0.60	
危険角度	-	-	-	30°	30°	56°

(単位:ton)

作業 半径(m)	アウトリガ不使用				走行つり (2km/h未満)	
	6.7m \uparrow - \downarrow		11.0m \uparrow - \downarrow		15.2m \uparrow - \downarrow	
	前方	全周	前方	全周	前方	全周
3.0		4.80		4.40		4.00
3.5	6.80	3.60	6.40	3.30	5.90	3.00
4.0	6.80	2.65	6.40	2.55	5.90	2.40
4.5	6.00	2.05	5.50	2.05	5.00	1.90
5.0			4.75	1.50	4.30	1.40
5.5			4.10	1.05	3.65	1.00
6.0			3.40	0.65	3.10	0.60
6.5			2.85		2.65	
7.0			2.40		2.25	
8.0			1.65		1.60	
9.0			1.00		1.00	
10.0					0.50	
危険角度	-	-	-	42°	35°	60°

【注意事項】

アウトリガ不使用時

1. 定格総荷重表は、水平堅土上においてタイヤの空気圧が規定圧で、かつサスペンションロックシリンダを最縮小にした場合に本機の保証できる最大荷重を示しており、フックその他のつり具等の質量を含んだ値です。 部分は機械の強度によって定められ、他は機体の安定度によって定められています。（タイヤ規定空気圧：900kPa（9.0kg/cm²））
2. 作業半径は、ブームのたわみを含んだ実際の値にもとづいていますので、必ず作業半径を基準として作業を行ってください。
3. 前方性能と全周性能とは定格総荷重が異なります。 前方領域から側方領域へ旋回する場合には過荷重になるおそれがありますので充分注意してください。

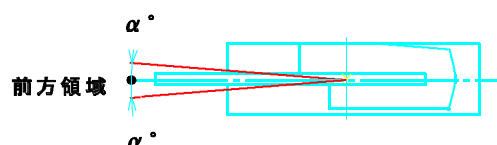

クレーン作業領域	定置つり	走行つり
前方領域	1	1

4. ルースタシブの定格総荷重は、ブームの定格総荷重よりブームに取り付けられているつり具等の質量を差し引いたものとし、かつ限度を4,000kgとします。
5. ブーム長さ15.2mをこえるブーム作業、ジブ作業、自由降下作業は行わないでください。
6. 定置つり作業はパーキングブレーキを効かせた状態で行ってください。
7. 走行つりはハイ・ロー切換スイッチを“ ON ”（ローレンジ）、シフトレバーを1速にして行ってください。
8. 走行つりは荷が振れないように地面近くに保持し、2km/h 未満にて行ってください。特にコーナリング、急発進、急制動に注意してください。
9. 走行つり中にはクレーン作業は行わないでください。 また、旋回ブレーキを必ず掛けてください。

1 0 . 各々の作業状態におけるブーム危険角度は表のとおりです。 ブームを危険角度以下に
 しますと無負荷でも転倒しますので充分注意してください。

1 1 . 各ブーム長さに対する標準フック巻掛本数は下表のとおりです。 ただし標準フック
 以外の掛数で使用する場合は、ワイヤロープ 1 本当たり3,800kgを限度としてください。

ブーム長さ	6.7m	11.0~15.2m	ルースタープ*
巻掛本数	6	4	1

1 2 . 定格総荷重表は風による影響を含んでいません。瞬間風速が10m/secをこえる場合は作業を
 中止してください。

1 3 . 定格総荷重をこえる作業を行った場合、及び正しい使い方を行わなかった場合は転倒又は
 破損します。 この場合本機の保証はいたしません。

カトウ KR-220SP 外観図
(S=1/100)

